

Aguilar®

Máquinas para viñas y arbolado

DESPUNTADORA DE AGAVE

Máquina para el despunte y recorte de las hojas de la planta del agave. Se coloca en la parte frontal del tractor y se conecta a una central hidráulica accionada mediante la toma de fuerza del tractor.

La máquina está equipada con electroválvulas para efectuar cómodamente todos los movimientos necesarios: motores, elevación, ensanchamiento e inclinación de los cortes.

El corte se realiza por discos dentados a una gran velocidad de rotación, lo que asegura una muy buena calidad del mismo.

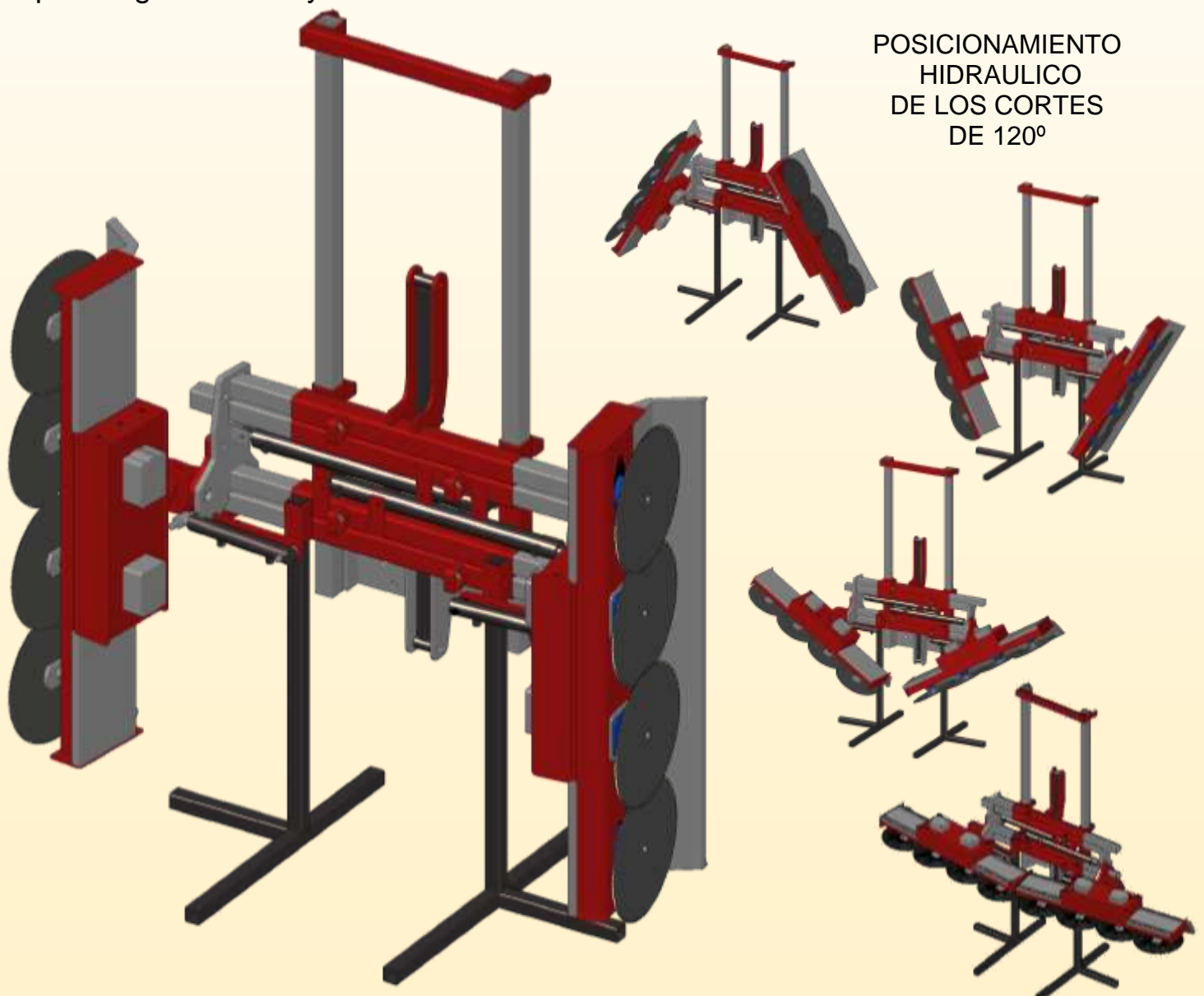

EQUIPAMIENTO

- 2 Cortes verticales de 1.25 m., equipados con 4 discos por corte.
- Accionamiento mediante electroválvula de 5 funciones:
 - Motores
 - Elevación
 - Ensanchamiento
 - Giro corte izquierdo
 - Giro corte derecho
- Pies de descanso.
- Placa acoplamiento.
- Central hidráulica completa, accionada por la toma de fuerza del tractor.

CARACTERISTICAS

- Accionamiento con motores hidráulicos.
- Elevación hidráulica de doble efecto, con un desplazamiento de 800 mm.
- Ensanchamiento hidráulico compensado, derecho e izquierdo a la vez.
- Giro hidráulico de los cortes de 60° a 180°
- Fácil acoplamiento al tractor.
- Corte efectuado por discos dentados que giran a altas revoluciones efectuando una gran calidad de corte.

Modelo	Ancho mínimo	Ancho máximo	Peso
DAG-300	1.70 M.	3.00 M.	300 KG.

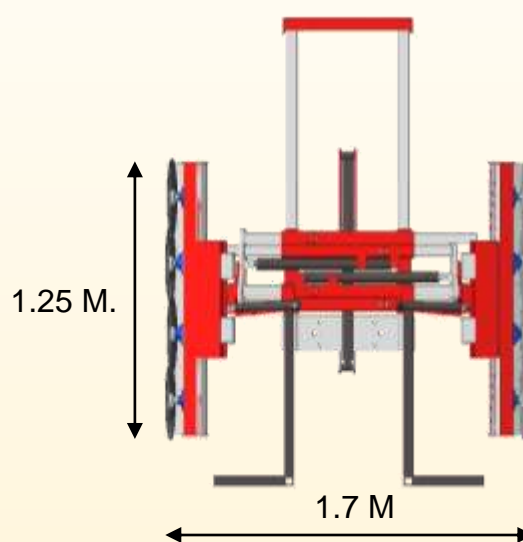
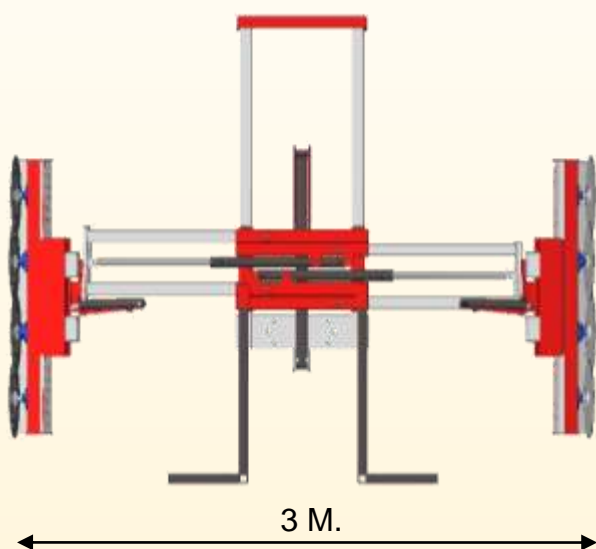

GRUPO HIDRAULICO INDEPENDIENTE

Accionado con la toma de fuerza del tractor. Consta de depósito, bomba de presión, filtros, válvula de seguridad y refrigerador de aceite.

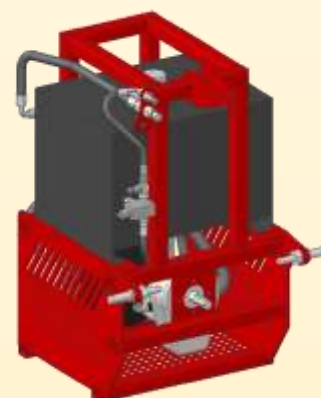

Aguilar®

Máquinas para viñas y arbolado

P.I. Fabardo P-33/36
22430 GRAUS (Huesca)
www.aguilarsl.com

☎ 974 540 897
☎ 974 540 585
aguilar@aguilarsl.com

Distribuidor