

ES 9600
Etiquetado en "C"



- ES 1000
- ES 2000
- ES 3000
- ES 4000
- ES 5000
- ES 6000
- ES 7000
- ES 8000
- ES 9000**

Espera®



ES 9600 Etiquetado en "C"

Etiquetado completamente automático en tres lados

- Diseño compacto para ahorro de espacio
- Diseño principalmente en Acero inoxidable
- Aplicación de etiquetas posicionadas con exactitud considerando los bordes



Gracias a la facilidad para cambiar el rollo de etiquetas y al avance de papel automático, los tiempos de preparación se reducen al mínimo.

Esto también es aplicable cuando se utiliza la impresión por termo transferencia, ya que se puede girar para el cambio de la bobina o el ribbon.



Proceso de aplicación:

El envase es impulsado por las guía de la etiquetadora, con esto no solo consigue estabilizarlo, sino conducirlo paralelamente al borde hasta la zona de etiquetado.



Esto garantiza, que la etiqueta se aplique con precisión, y con la ayuda de los cepillos, se pegue limpiamente, en la parte frontal, en la superior e inferior del envase.

Una vez introducidas las medidas del envase y de las etiquetas, el Software determina automáticamente la configuración correcta y lo muestra en la pantalla. El operario puede realizar los ajustes necesarios en pocos segundos.

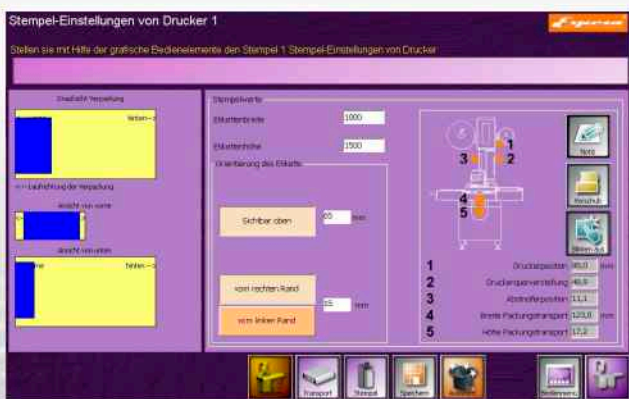

Opcional: Impresora de termotransferencia con ancho de impresión 104mm



Con el etiquetado en "C" de la ES 9600, sus productos destacan en calidad y originalidad

La aplicación de etiquetas grandes, le ofrece la posibilidad de una mayor información y mejor diseño, creándole así, numerosas ventajas competitivas.

Aún cuando se apilan los envases, la información esencial para el consumidor sigue siendo visible. Esto le ofrece nuevas posibilidades de presentación del producto.

Toda la información en una etiqueta.

El gran tamaño de la etiqueta le permite una descripción más detallada, evitando información errónea y reduciendo considerablemente el tiempo del cambio de la bobina.

La etiqueta se aplica en tres lados, de ésta forma cierra el envase, le protege, e impide el re-embalaje del mismo, dando una mayor estabilidad al paquete y una mejor representación óptica.

Este sistema de etiquetado Stand-Alone, funciona de forma independiente, o en combinación con otros sistemas de etiquetado peso-precio de ESPERA. Igualmente, pueden ser integrados en líneas ya existentes.



Modelo ES 9600 – Etiquetado en "C"

Tamaño de la etiqueta	min. L 120 x An 50 mm max. L 500 x An 107 mm
Velocidad de impresión	hasta 200 mm
Velocidad de etiquetado	72 m/min
Rendimiento	hasta 100 paquetes/min dependiendo de las características del producto, long. de etiqueta y campos de impresión.
Diámetro rollo etiquetas	400 mm
Long. Etiqueta	hasta 500 mm
Conex. aire comprimido	6 bar
Tamaño del envase	min. L 150 x An 65 x Al 20 mm max. L 370 x An 280 x Al 200 mm
Terminal	ESC con pantalla táctil
Opcional	Impresora TTF
Tensión de Red	180 V hasta 255 V / 50 - 60 Hz

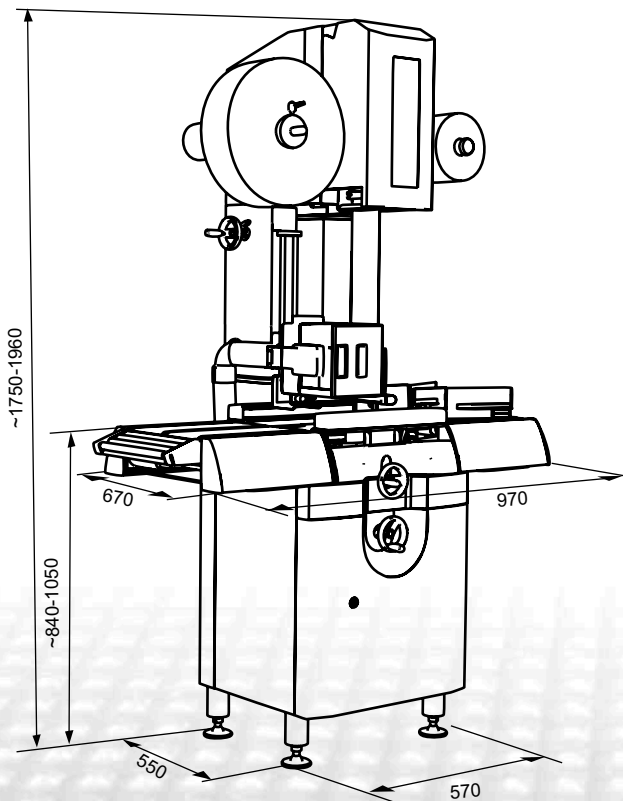

Terminal con
Pantalla táctil



ESPERA IBERICA, S.A.

Fresadora, 2 - 28529 Rivas-Vaciamadrid
Tel. +34/1 666 67 78 • Fax +34/1 666 66 85
espera@esperaiberica-sa.es • www.espera.com