

# ES 9100

Sistema de  
impresión y aplicación



ES 1000

ES 2000

ES 3000

ES 4000

ES 5000

ES 6000

ES 7000

ES 8000

**ES 9000**

Modelo	ES 9100
Terminal	ESC 924 con pantalla táctil
Software	ESMS
Rendimiento	hasta 120 paquetes/minuto
Entrada de producto	paquetes separados
Distancia mínima	ritmo 500 ms de separación
Detección de producto	Fotocélula
8 Dot/mm / 200 dpi	Sí
12 Dot/mm / 300 dpi	Sí
Paso de etiqueta	110 mm
Velocidad máxima de impresión	300 mm/s
optimizar impresión	Sí
Ancho de impresión	80/104 mm
Etiqueta mínima A x L	37 x 37 mm
Etiqueta máxima A x L	110 x 200 mm
Mandril	76 mm
Bobina	285 mm
RS 232	Sí
RS 485	Opcional
Ethernet	Sí
Módem analógico interno	Sí
PS/2- Conexión / Paralelo	Sí
Tensión de red	190 V bis 240 V / 50 - 60 Hz
Temperatura de trabajo	10°C bis + 40 °C
Etiqueta lateral	bajo pedido
Carcasa de impresora	Opcional
TTF	Opcional



El pulsador de alto rendimiento garantiza una exacta calidad de impresión a alta velocidad.



Terminal con pantalla táctil

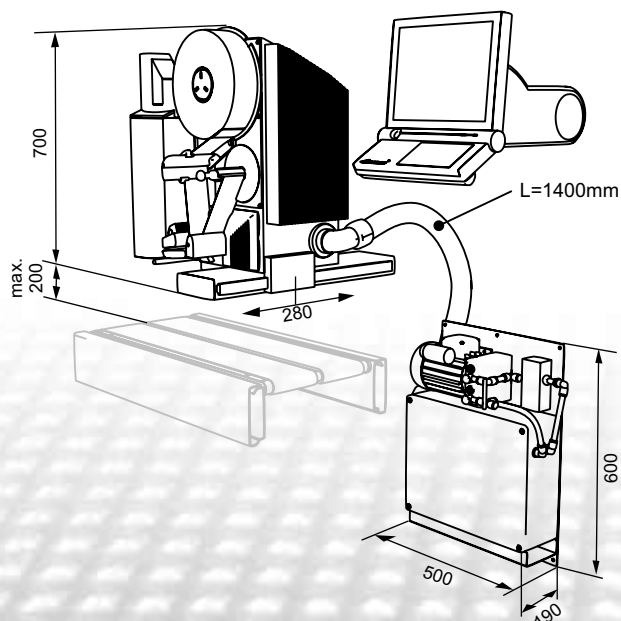

La unidad de control de ES 9100 se adapta a cualquier lugar.

### ESPERA IBERICA, S.A.

Fresadora, 2 - 28529 Rivas-Vaciamadrid  
 Tel. +34/1 666 67 78 • Fax +34/1 666 66 85  
 espera@esperaiberica-sa.es • [www.espera.com](http://www.espera.com)