

MOSNIC - IRUDEX

MANUTENCION MANUTENÇÃO

**Volcacestones
y mesas elevadoras**
para contenedores de piezas

**Cestões invertidores e
mesas elevatórias**
*para contentores
de peças*



Volcacestones

Para la elevación y giro de los contenedores de piezas.

Cestões invertidores

Para a elevação e rotação dos contentores de peças.

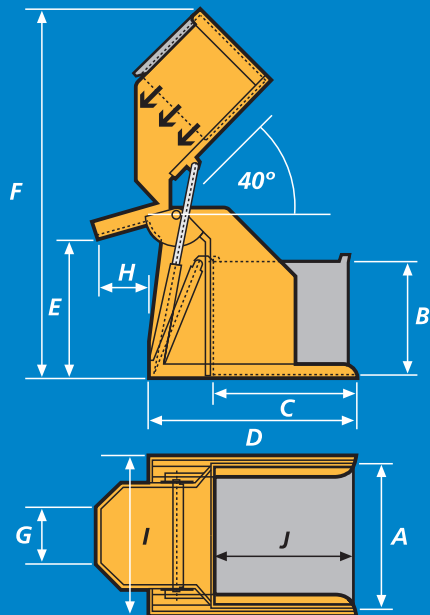

Mod. V-2 / V-3



Medidas de cestones: 1000 x 800 x 600 - 1200 x 800 x 600 - 1200 x 1000 x 1000 (máx)
Medidas dos cestões:

	Capacidad de carga Capacidade de carga	A	B	C	D	E	F	G	H	I	J
V-2	2000 Kg	Máx. 1200 Mín. 800	Máx. 1000	1250	1780	1200	2700	500	450	Máx. 1300 Mín. 900	Máx. 1200
V-3	3000 Kg	Máx. 1200 Mín. 800	Máx. 1200	1250	1780	1200	3400	500	450	Máx. 1300 Mín. 900	Máx. 1200

Mod. V-60

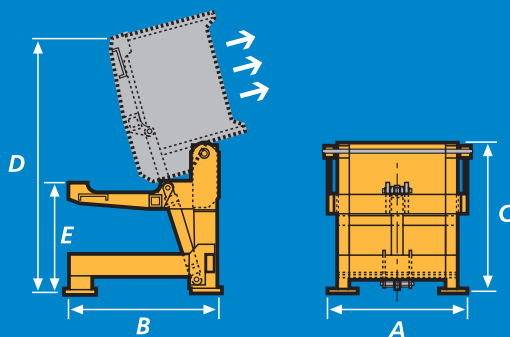

Puede ir accionado con un cilindro hidráulico, o para cargas inferiores a 800 kg puede ir con un cilindro neumático.

Pode ser accionado por um cilindro hidráulico ou para cargas inferiores a 800 Kg pode ser um cilindro pneumático.

Medidas de cestones: 800 x 500 x 400 - 1000 x 800 x 600 - 1200 x 800 x 600
Medidas dos cestões:

	Capacidad de carga Capacidade de carga	A	B	C	D	E
V-60	500 / 1000 / 1500 Kg	825	930	900	1500	930

- Fabricados con un riguroso control en su proceso de producción, con el fin de dotarlos de la robustez y precisión extrema necesarias para hacer frente satisfactoriamente a las utilizaciones de mayor exigencia.
- Su funcionamiento responde a estrictas normas de seguridad y ofrecen un sencillo mantenimiento.

- Fabricados com um rigoroso controlo durante o seu processo de produção com o objectivo de lhes conferir a robustez e precisão extrema, necessárias para fazer face às utilizações de maior exigência de forma satisfatória.
- O seu funcionamento obedece a normas de segurança estritas e oferecem uma manutenção simples.

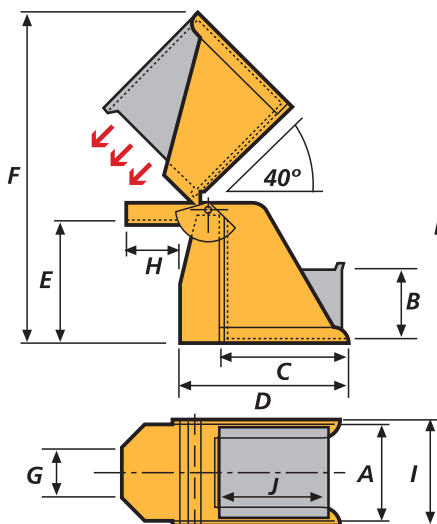

Mod. V-1 / V-15



Medidas de cestos: 1000 x 800 x 600
 Medidas dos cestões: 1000 x 800 x 600

	Capacidad de carga Capacidade de carga	A	B	C	D	E	F	G	H	I
V-1	1000 Kg	Máx. 875 Mín. 685	Máx. 1000	Máx. 1000	1460	1000	2850	500	450	Máx. 940 Mín. 750
V-15	1500 Kg	Máx. 875 Mín. 685	Máx. 1000	Máx. 1000	1460	1000	2850	500	450	Máx. 940 Mín. 750

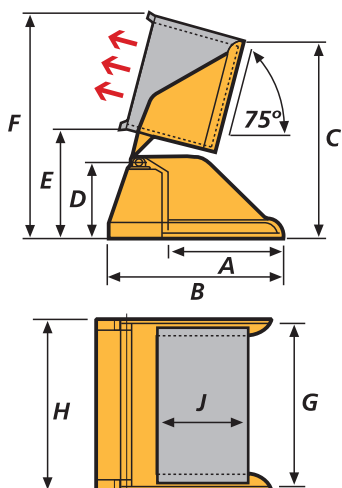

Mod. V-75



Medidas de cestos: 1200 x 800 x 600
 Medidas dos cestões: 1200 x 800 x 600

	Capacidad de carga Capacidade de carga	A	B	C	D	E	F	G	H	I
V-75°	1500 / 2500 Kg	1000	1510	1700	640	940	1920	Máx. 1518	Máx. 1400	Máx. 1000 Mín. 800

Mesas elevadoras Mesas elevatórias

Para elevación
de materiales y
contenedores de piezas

Para elevação
de materiais e
contentores de peças



Se utilizan para elevación de materiales junto a puestos de trabajo, descarga de máquinas, alimentación, líneas de fabricación, etc.

Utilizam-se para elevação de materiais junto a postos de trabalho, descarga de máquinas, alimentação, linhas de fabrico, etc.



MOSNIC-IRUDEX también proyecta y construye instalaciones integrales de translación de materiales, en las cuales los volcacestones y mesas elevadoras son una parte específica de las mismas.

A MOSNIC-IRUDEX também projecta e constrói instalações integrais de traslação de materiais, nas quais os cestões invertidores e mesas elevatórias são uma parte específica das mesmas.

MOSNIC - IRUDEX

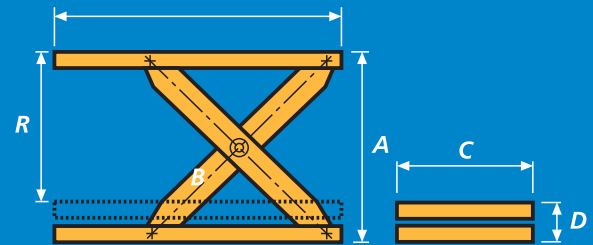

Capacidad Capacidade	B	C	A	D	R
500 kgs.	1000	750	800	250	550
	1250	1000	1000	250	750
	1500	1000	1200	300	900
	2000	1000	1550	300	1250
	2500	1000	1900	300	1600
1000 kgs.	1000	750	850	300	550
	1250	1000	1000	300	700
	1500	1000	1250	350	900
	2000	1000	1550	350	1200
	2500	1000	1850	350	1500
	3000	1000	2100	300	1800
1500 kgs.	1000	750	850	300	550
	1250	1000	1000	300	700
	1500	1000	1250	350	900
	2000	1000	1550	350	1200
	2500	1000	1850	350	1500
	3000	1000	2100	400	1700
2000 kgs.	1250	750	1050	350	700
	1500	1000	1200	350	850
	2000	1000	1550	350	1200
	2500	1000	1950	350	1600
	3000	1000	2100	400	1700
	3000	1000	2200	400	1800
3000 kgs.	1500	1000	1000	400	600
	2000	1000	1600	400	1200
	2500	1200	1950	450	1500
	3000	1200	2250	450	1800
	3500	1200	2450	450	2000

MOSNIC - IRUDEX

MOSNIC-IRUDEX S.L.
Polígono Industrial de Itziar - Parcela N 2A
20820 Deba (Gipuzkoa)
Tlf.: (+ 34) 943 606 304 - Fax: (+ 34) 943 606 313
www.mosnic-irudex.com comercial@mosnic-irudex.com

