

Serie VF-nC3S monofásica 200-240 VAC

El convertidor "Fácil"

FACIL de instalar

- El bloque de terminales orientado verticalmente permite un cableado rápido y claro.
- Ahorre espacio instalando los convertidores uno al lado del otro.
- Incorpora, para su seguridad, cubiertas para los terminales de potencia.

FACIL de programar

- Incorpora la tecla EASY que le mostrará los, hasta 24, parámetros que Usted seleccione.
- El grupo de parámetros GrU le mostrará todos los parámetros que Usted haya modificado y le permitirá devolverlos a su valor original.
- La función histórica le permite reeditar los últimos parámetros que haya modificado
- El puerto RS-485 le permitirá utilizar los protocolos de comunicaciones Toshiba y Modbus..

FACIL de operar

- Nuevo dial rotativo que le permite avanzar a lo largo de los parámetros (haciéndolo girar) y seleccionarlos (presionando sobre él).
- Podrá accionar el convertidor con las teclas RUN y STOP. Las demás teclas permanecerán ocultas para evitar su uso accidental.
- Teclado remoto opcional para trabajar a distancia.



y seguro

- Circuitos impresos tropicalizados según norma IEC721-3-3 nivel 3C2 y 3S2.
- Filtro integrado clase B para conformidad EN61800-3 C1 (doméstico)
- Aviso para cambio preventivo de componentes.
- Protección de programación por contraseña
- Diseñado para una vida de al menos 10 años.
- Cumple con las directivas RoHS
- Y las normativas



TOSHIBA VF-nC3S

Un Convertidor pequeño, económico pero muy...muy potente

- Lógica negativa / positiva programable
- Apto para temperatura ambiente de hasta 60°C y 3000 metros de altitud
- Capaz de trabajar en un amplio rango de frecuencia: 0,1 Hz a 400 Hz
- Terminales de entrada y salida programables
- Modo ahorro energético automático
- Control vectorial
- Auto tuning
- Ventilación silenciosa



ESPECIFICACIONES TÉCNICAS

Tensión de entrada	Monofásica 240V					
Motor aplicable (kW)	0,2	0,4	0,75	1,5	2,2	
Régimen	Tipo	VF-nC3S				
	Forma	2002PL	2004PL	2007PL	2015PL	2022PL
	Capacidad (kVA)	0,6	1	1,6	3	4
	Intensidad nominal de salida (A)	1,4	2,4	4,2	7,5	10
	Tensión nominal de salida	Trifásico de 200V a 240V				
	Intensidad de sobrecarga	150%-60 segundos, 200%-0,5 segundos				
Alimentación	Tensión-frecuencia	Monofásica 200V a 240V - 50/60Hz				
	Fluctuación permisible	Voltaje de 170 a 264V, Frecuencia $\pm 5\%$				
Método de protección	IP20					
Método de refrigeración	Auto refrigerado			Ventilación forzada		
Color	RAL 3002/7016					
Filtro integrado	Filtro EMC					

DIMENSIONES Y PESOS

Modelo	Potencia (kW)	Dimensiones				Peso (kg)
		Ancho	Alto	A2	Fondo	
VFNC3S-2002PL	0,2	72	130	13	102	1,0
VFNC3S-2004PL	0,4				121	
VFNC3S-2007PL	0,75				131	
VFNC3S-2015PL	1,5	105	12	156	156	1,5
VFNC3S-2022PL	2,2				156	



DIAGRAMA DE CONEXIONES



AUTOMATISMOS Y PROCESOS

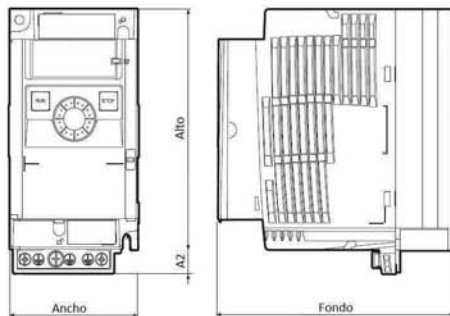
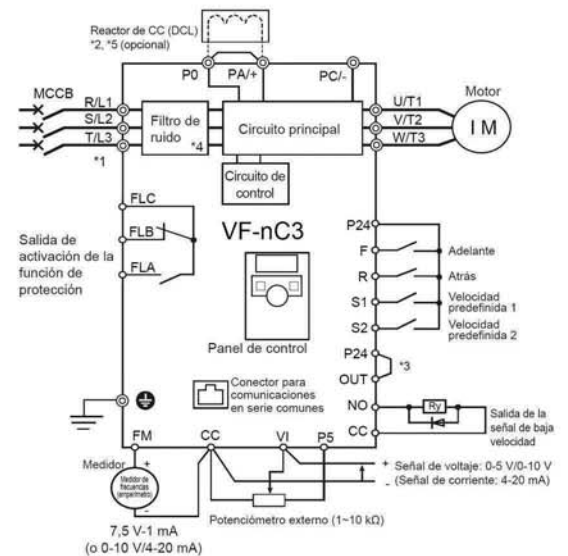