

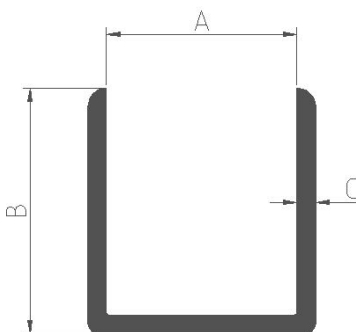

## Ficha técnica de perfil U



DESCRIPCIÓN	A	B	C	REFERENCIA	LONGITUD	PIEZAS POR CAJA
Perfil U 15x30	15 mm	30 mm	1,5 mm	012060	Según demanda	Según demanda
Perfil U 20x20	20 mm	20 mm	1mm	014486C	3m	Según demanda
Perfil U 22x22	22 mm	18 mm	1,4 mm	014487	Según demanda	Según demanda
Perfil U 35	35 mm	45 mm	3,5 mm	012050	Según demanda	Según demanda
Perfil U 40	40 mm	40 mm	2 mm	017720	3m	Según demanda
Perfil U 50	50 mm	58 mm	4 mm	012048	Según demanda	Según demanda
Perfil U 50	50 mm	42 mm	2 mm	017721	3m	Según demanda
Perfil U 60	60 mm	42 mm	2 mm	017722	3m	Según demanda
Perfil U 80	80 mm	35 mm	2 mm	012145	3m	Según demanda
Perfil U 100	100 mm	42 mm	2 mm	017723	3m	Según demanda

MATERIAL	CARACTERISTICAS	VALORES	UNIDADES	MÉTODO
PVC RIGIDO COLOR BLANCO	Resistencia a la tracción	35	Mpa	UNE EN ISO 527
	Alargamiento a la Rotura	Min. 100	%	UNE EN ISO 527
	Peso específico	1,61	gr/cm3	UNE EN ISO 1183
	Vicat (5kg)	78	°C	UNE EN ISO 868

- El material cumple con la directiva ROHS

