



¡NUEVA!

MOTOR

Fabricante	: DEUTZ
Tipo	: TCD 4.1 L4
Número de cilindros	: 4 en línea
Diámetro y carrera	: 101 mm x 126 mm
Desplazamiento	: 4.038 cc
Potencia máxima	: 154 HP (115 kW) @2200 rpm
Par máximo	: 609 Nm @1600 rpm
Clase de emisiones	: Stage V / Tier 4 (EU/EPA)

Potencia alta y salida de par, refrigerado por agua, motor diésel turbo cargado.

SISTEMA ELÉCTRICO

Voltaje	: 24 V
Baterías	: 2 x 12 V 105 Ah
Alternador	: 28 V / 100 A
Motor de arranque	: 24 V / 4 kW

SISTEMA DE DIRECCIÓN

Angulo de oscilacion	: ± 12°
Angulo de giro	: ± 35°

VOLÚMENES DE LÍQUIDOS

Depósito de combustible	: 350 L
Depósito de aceite	: 105 L

VIBRACIÓN

Frecuencia de vibración, para alta amplitud/para baja amplitud	: 27,5 / 30 Hz
Amplitud, Alta/ baja	: 1,9 / 0,9 mm
Fuerza centrífuga, para alta amplitud/para baja amplitud	: 206 / 114 kN

LLANTAS

23,1 - R26 (12 pr)

VELOCIDAD DE CONDUCCIÓN

Pendiente máxima con vibración / sin vibración	% 51 / % 54
1ª marcha	: 5 km/h
2ª marcha	: 6 km/h
3ª marcha	: 9 km/h
4ª marcha	: 12 km/h

EQUIPAMIENTO STANDARD

- Rulo liso
- Doble rascador delantero y trasero
- Climatizador
- Cabina certificada ROPS y FOPS nivel 2
- Vibración automática
- Display táctil a color de 8" (con cabina)
- Centro multimedia con mp3/USB/aux
- Indicación de la velocidad en display
- Comprobación de intervalos de servicio en display
- Porta tablets y teléfono móvil
- Posavasos
- Luz de lectura LED
- Parasoles
- Toma auxiliar de 12V
- Asiento reclinable y deslizante
- Sensor de abandono del puesto de conducción
- Asiento con cinturón de seguridad
- Huecos portaobjetos
- Luces de trabajo (halógenas)
- Luz rotativa (halógena)
- Columna de dirección ajustable en inclinación y profundidad
- Portaobjetos para el operador
- Alfombrilla tipo piscina
- Capó monobloque con apertura eléctrica
- 4 modos de traslación
- Eje con patinamiento limitado
- 2 rangos de vibración
- Alarma marcha atrás y dos cláxon
- Tomas hidráulicas de presión fácilmente accesibles
- Kit de herramientas
- Sistema de llave única

EQUIPAMIENTO OPCIONAL

- Rascadores de plástico
- Cámara trasera
- Inclímetro
- Compactímetro
- Smartlink
- Luces de circulación (traseras)
- Kit de patas

PESO OPERATIVO

Peso operativo para máquina estándar	: 11.300 kg
Carga sobre el eje del rulo	: 6.200 kg
Carga sobre el eje de las ruedas	: 5.100 kg
Carga lineal estática	: 29 kg/cm

El peso operativo, de acuerdo a los estándares de EN500-1, incluye medio depósito de combustible, los líquidos del sistema hidráulico y otros líquidos, el peso del operador (75kg) y el peso de la máquina equipada como estándar. Los equipamientos opcionales no están incluidos.

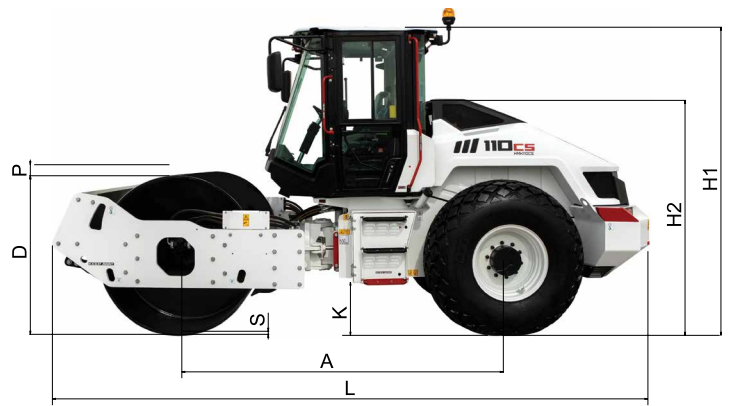

DIMENSIONES

A	Distancia entre ejes	3.065 mm
L	Longitud maxima (equipamiento estándar)	5.855 mm
H1	Altura maxima (con cabina ROPS)	2.970 mm
H2	Altura sin cabina (expedicion)	2.280 mm
D	Diámetro del rodillo	1.500 mm
S	Espesor chapa del rodillo	25 mm
W	Ancho del rodillo	2.130 mm
P	Altura pata de cabra (opcion)	100 mm
K	Altura al suelo (bastidor del tractor)	470 mm
B	Anchura maxima (equipamiento estándar)	2.250 mm
A1	Angulo de giro	± 35°
O1	Voladizo lateral derecho	55 mm
O2	Voladizo lateral izquierdo	65 mm
R	Radio de giro, interior	3.715 mm

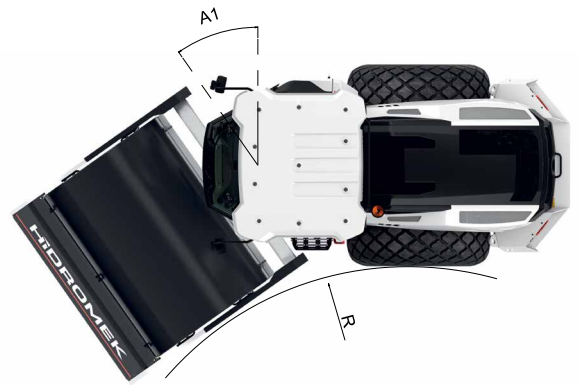

HIDROMEK®

OFICINAS CENTRALES

Ahi Evran OSB Mahallesi Osmanlı Caddesi No:1 06935 Sincan /ANKARA /TURQUIA
Tel: (+90) 312 267 12 60 Fax: (+90) 312 267 21 12

OFICINA EN ESPAÑA

HIDROMEK WEST Av. del Progrés, 7, 08840 Viladecans, Barcelona, España
Phone: +34 93 638 849
email: info@hidromek.es

AVISO
HIDROMEK se reserva el derecho de modificar las especificaciones y el diseño del modelo indicado en este folleto sin previo aviso.