

 **RIPUNTATORE PIEGHEVOLE**

 **DÉCOMPACTEUR REPLIABLE**

 **SUBSOLADOR PLEGABLE**



Mega craKer KX 320
410
500

Mega craKer KX

RIPUNTATORE PIEGHEVOLE
DÉCOMPACTEUR REPLIABLE
SUBSOLADOR PLEGABLE

Mod. KX 320 - 410 - 500

Per trattori fino a 500HP / Pour tracteurs jusqu' à 500CV /

Para tractores de hasta 500 HP



Frantumazione e livellamento garantito grazie ai rulli Franter di ultima generazione, ancora più performanti e con manutenzione ridotta.



Décompactage et nivellement garanti grâce aux nouveaux rouleaux Franter de dernière génération, dents plus performantes avec entretien réduit.



Rodillos de trituración y nivelación garantizada gracias a la última generación de alto rendimiento y bajo mantenimiento.

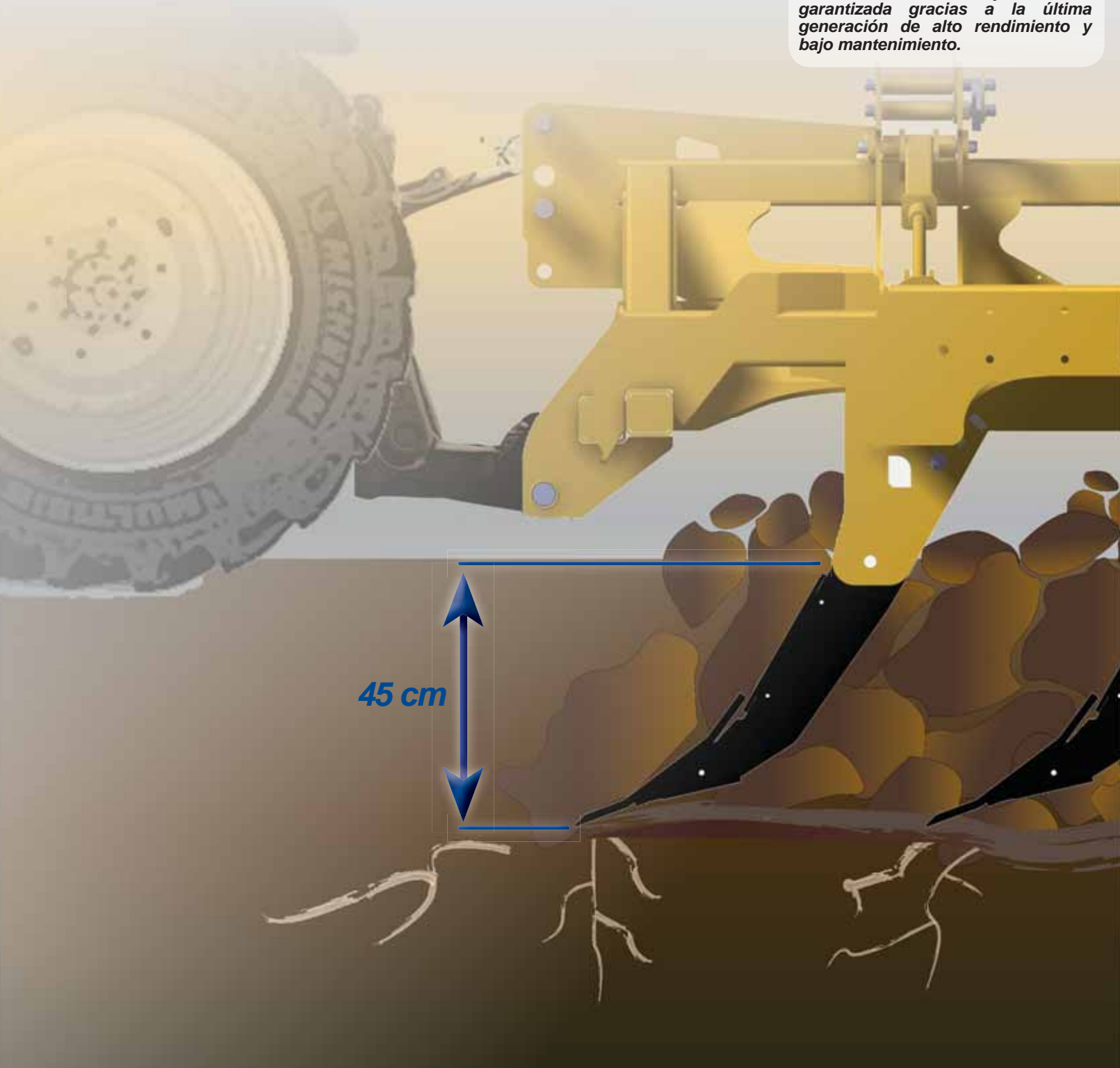



FRANTER SYSTEM



8 winning points



Ingombro per il trasporto contenuto a 2,50 m.

Largeur de transport réduite à 2.50m

Dimensiones para el transporte en carretera limitado a 2.50m

Controllo della profondità di lavoro con circuito idraulico incrociato.
Ampia regolazione grazie al nuovo parallelogramma.

Contrôle de la profondeur de travail avec circuit hydraulique croisé.
Grande amplitude de réglage grâce aux nouveaux parallélogrammes.

Control de la profundidad de trabajo con circuito transversal.
Ampia regulación gracias al nuevo paralelogramo.

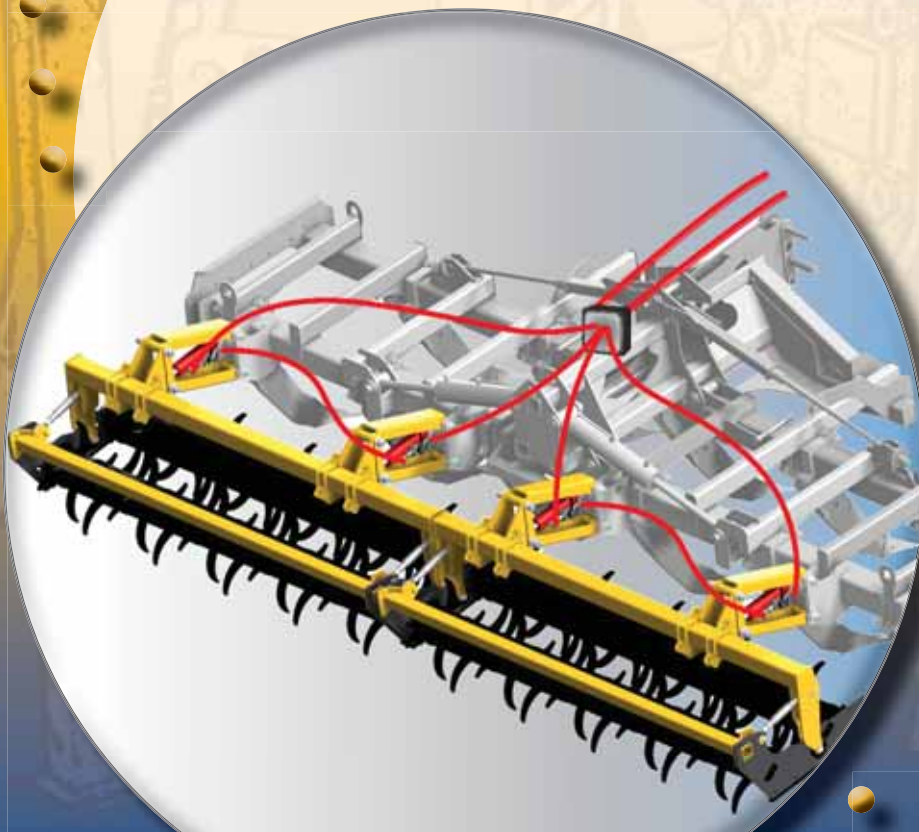

Sistema di attacco unificato per trattori di grande potenza (3° cat., 4° cat., USA)

Système d'accrochage standardisé pour les tracteurs de très forte puissance (3° cat, 4° cat, USA)

Sistema de enganche unificado para tractores de gran potencia (3° cat., 4° cat, USA)



"Bridge solution", studiato per garantire il massimo flusso di terra a la massima profondità di lavoro (fino a 65 cm)

"Bridge solution", étudié pour favoriser le maximum de débit de terre à la profondeur de travail maximale (jusqu'à 65 cm)

" Bridge solution", estudiado, para garantizar el máximo flujo de la tierra a la máxima profundidad de trabajo (hasta 65 cm)



Riduzione dei tempi di lavoro;
Riduzione dei consumi

Réduction des coûts;
temps de travail et consommation.

Reducción del tiempo de trabajo;
reducción de consumo



Mega craker



Smontaggio rapido del vomere

Démontage rapide des socs

Desmontaje rápido de rejas

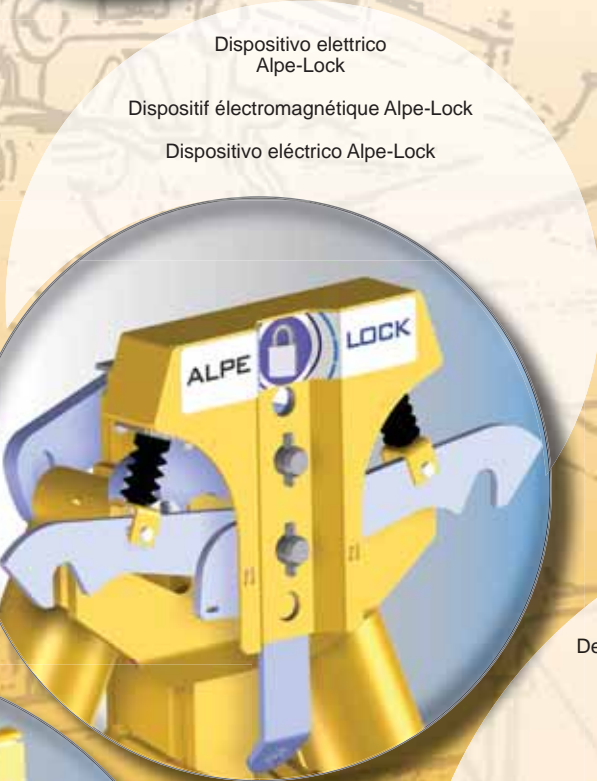

Dispositivo elettrico Alpe-Lock

Dispositif électromagnétique Alpe-Lock

Dispositivo eléctrico Alpe-Lock



Il flusso del terreno alle (no 65 cm.)

Le flux de terre à une (à 65cm)

garantizar el (profundidad n)

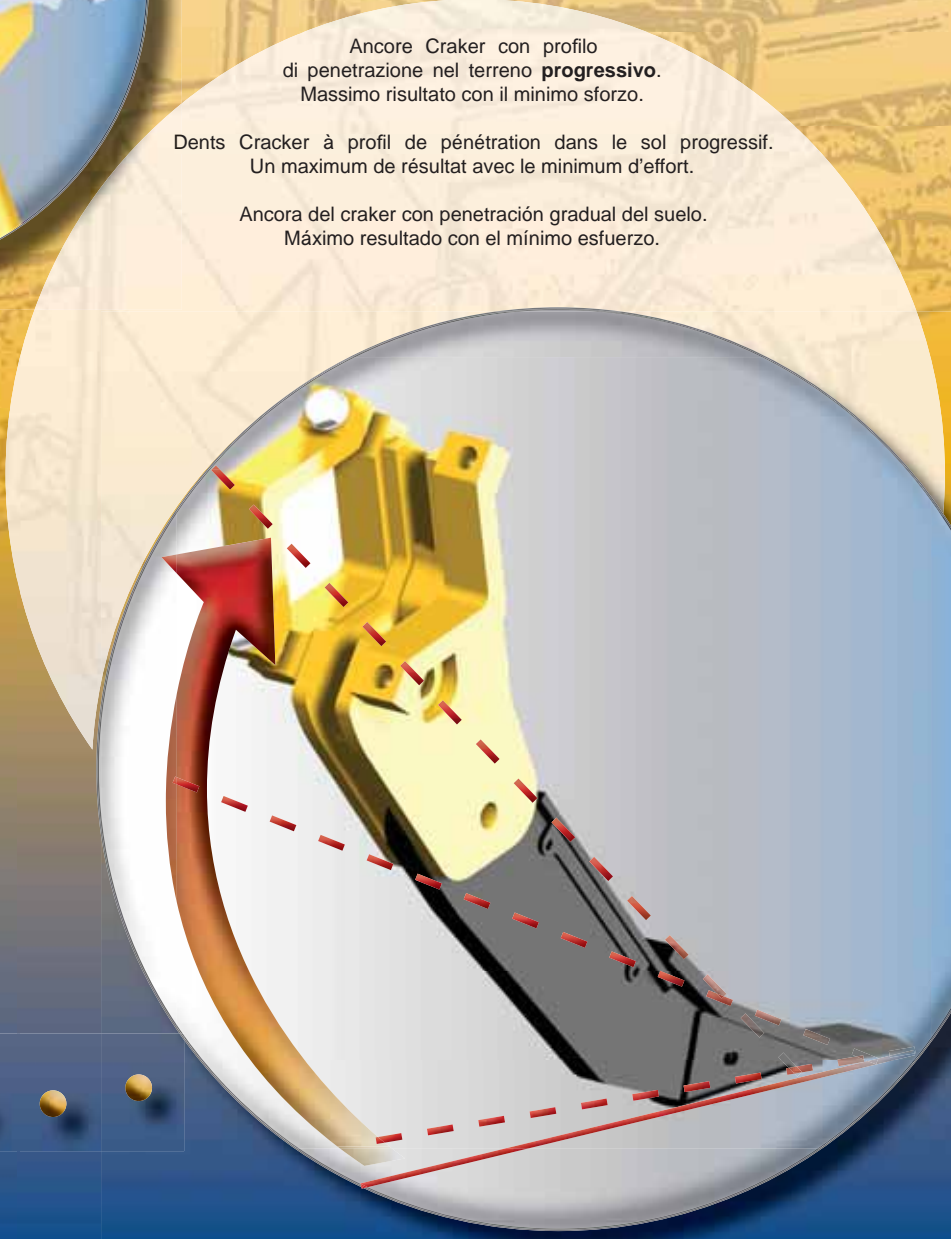

Ancore Craker con profilo di penetrazione nel terreno **progressivo**.
Massimo risultato con il minimo sforzo.

Dents Craker à profil de pénétration dans le sol progressif.
Un maximum de résultat avec le minimum d'effort.

Ancora del craker con penetración gradual del suelo.
Máximo resultado con el mínimo esfuerzo.

Ripuntatore pieghevole per trattori fino a 500HP
Décompacteur repliable pour tracteurs jusqu'à 500CV
Subsolador plegable para tractores de hasta 500 HP

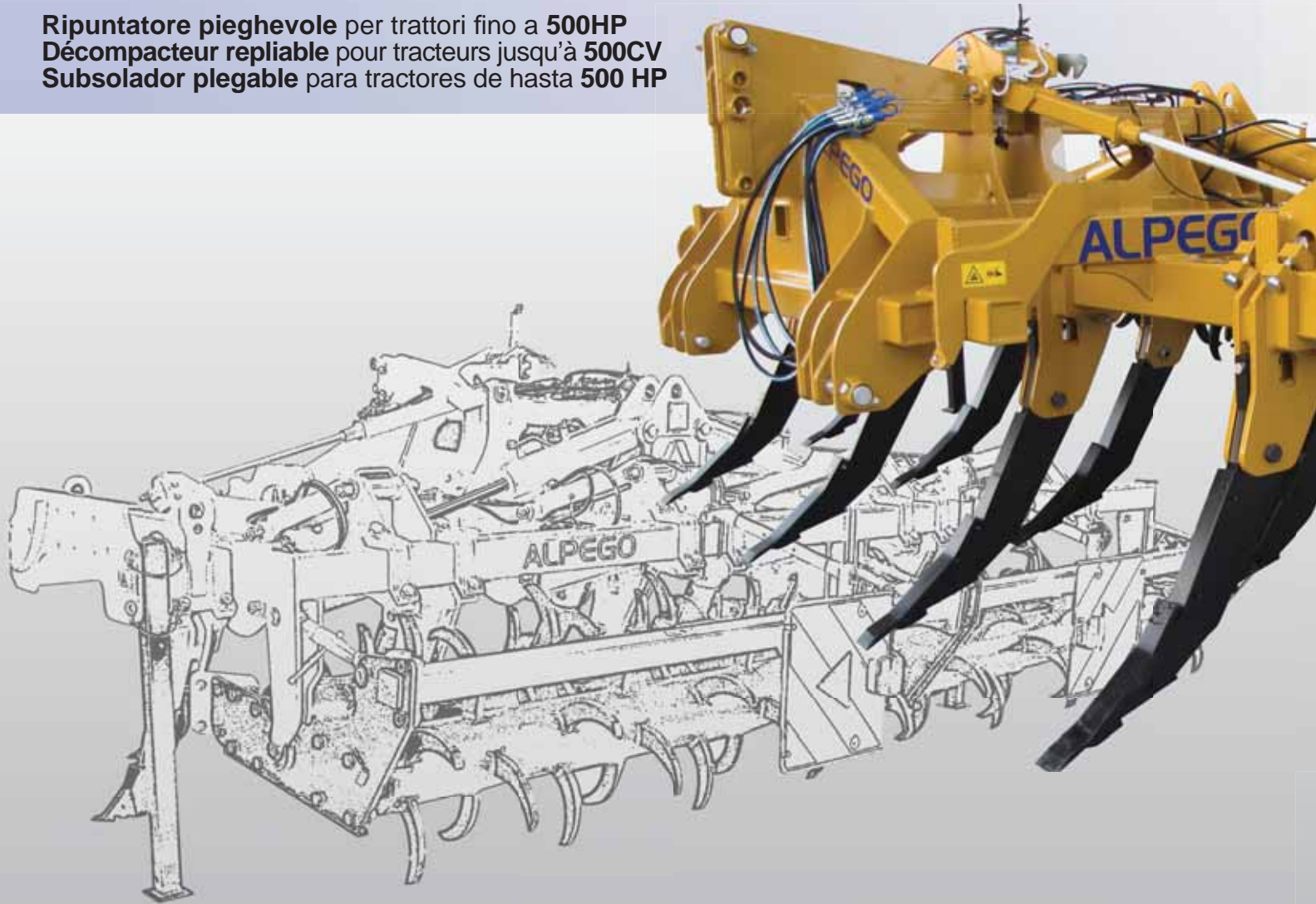

CARATTERISTICHE

- Nuovo telaio (brevettato) pieghevole idraulicamente con dimensioni di lavoro di 3,2 - 4,1 - 5,0 m
- Ingombro stradale ridotto (2,5m)
- Nuovi supporti ancora smontabili
- Nuovi rulli franter con supporti migliorati
- Ancore con dispositivo di sicurezza a bullone
- Ancore Craker con angolo di penetrazione progressivo
- Correttore profondità di lavoro (brevettato) con parallelogramma a comando idraulico
- Attacchi al trattore 3°-4°cat. normali + USA
- Vomeri a smontaggio rapido
- Impianto idraulico per la chiusura dotato di blocco di sicurezza meccanico
- Doppia gamba di sostegno
- Tabbelle fanali posteriori



CARACTÉRISTIQUES

- Nouveau châssis (breveté) repliable hydrauliquement pour des largeurs de travail de 3.2 - 4.1 - 5.0m
- Largeur au transport réduite (2.5m)
- Nouveaux supports de dents démontables
- Nouveaux rouleaux Franter avec flancs et roulements renforcés
- Dents avec sécurité boulon par étirement
- Dents Craker avec angle de pénétration progressif
- Contrôle hydraulique de profondeur de travail (breveté) monté sur parallélogramme
- Attelage tracteur standardisé 3°-4° + USA
- Socs à démontage rapide
- Repliage hydraulique équipé d'un blocage de sécurité mécanique
- Double béquille de remisage
- Eclairage et signalisation arrière



CARACTERÍSTICAS

- Nuevo Chasis (patentado) plegable hidráulicamente con dimensiones de trabajo de 3.2-4.1-5.0 metros.
- Anchura de transporte reducida (2.5m)
- Nuevo soporte ancora desmontable
- Nuevo rodillo franter con soporte mejorado
- Ancora con dispositivo de seguridad a bulón
- Ancora Craker con ángulo de penetración progresivo.
- Corrector de profundidad de trabajo (patentado)
- Enganche al tractor 3ª y 4ª cat. (normal +USA)
- Rejas de desmontaje rapido
- Sistema hidráulico para cierre con bloqueo de seguridad mecánico
- Doble pata de apoyo
- Barra de luces trasera

DATI TECNICI / CARACTÉRISTIQUES TECHNIQUES / DATOS TÉCNICOS

MODEL	HP	mm	mm	mm	(n°)	mm	KG	KG
Mega craKer KX 320	230-500	3200	2480	650	7	450	1880	2930
Mega craKer KX 410	280-500	4100	2480	650	9	450	2220	3310
Mega craKer KX 500	300-500	5000	2480	650	11	450	2520	3730



ACCESSORI / ACCESSOIRES / ACCESSORIOS

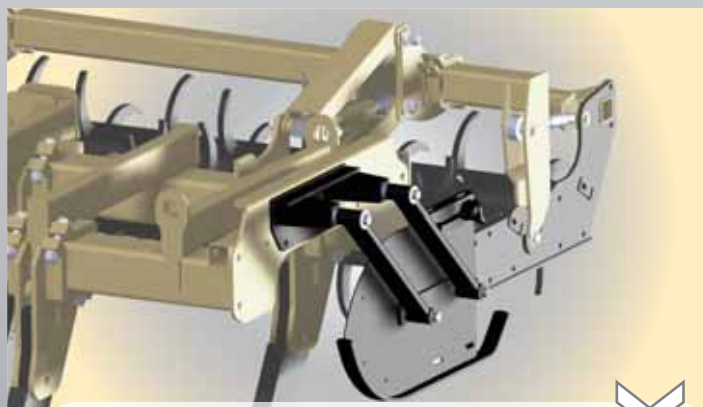

Kit contenimento zolle
Kit de maintien des mottes
Kit retenedor de terrones



Coppia rulli franter
Paire de rouleau franter
Doble rodillo franter



Vomere DEK
Socs DEK
Rejas DEK

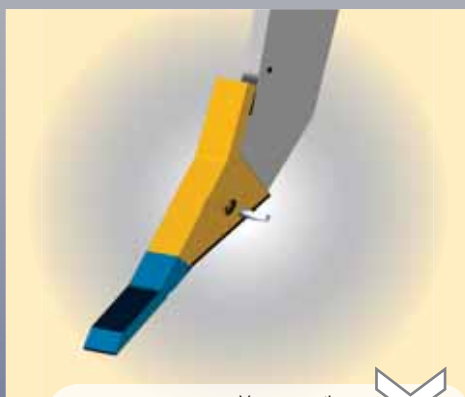

Vomere antiusura
Socs enrobés carbure
Rejas antidesgaste



Esplosori ad alette
Exploseurs à ailettes
Rompedor de aletas

ERPICI ROTANTI

Herses rotatives / Grada rotativa

Da 1.10 a 8.00 mt.
Per trattori da 50 a 500HP

De 1.10 à 8.00 m.
Pour tracteur de 50 à 500CV

De 1.10 a 8.00 mt.
Para tractores de 50 a 500HP



SEMINATRICI

Semoirs / Sembradoras

Da 2.50 a 8.00 mt.
Per trattori da 80 a 400HP

De 2.50 à 8.00 m.
Pour tracteur de 80 à 400CV

De 2.50 a 8.00 mt.
Para tractores de 80 a 400HP



TRINCIATRICI

Broyeurs / Desbrozadoras

Da 1.10 a 3.20 mt.
Per trattori da 40 a 160HP

De 1.10 à 3.20 m.
Pour tracteur de 40 à 160CV

De 1.10 a 3.20 mt.
Para tractores de 40 a 160HP



FRESATRICI

Fraises rotatives / Fresadoras

Da 1.60 a 4.00 mt.
Per trattori da 50 a 200HP

De 1.60 à 4.00 m.
Pour tracteur de 50 à 400CV

Da 1.60 a 4.00 mt.
Para tractores de 50 a 400HP



RIPUNTATORI

Décompacteurs / Subsoladores

Da 1.60 a 5.00 mt.
Per trattori da 80 a 500HP

De 1.60 à 5.00 m.
Pour tracteur de 80 à 500CV

Da 1.60 a 5.00 mt.
Para tractores de 80 a 500HP



PREPARATORE A DISCHI

Déchaumeurs à disques / Preparador a discos

Da 3.00 a 6.00 mt.
Per trattori da 120 a 350HP

De 3.00 à 6.00 m.
Pour tracteur de 120 à 350CV

Da 3.00 a 6.00 mt.
Para tractores de 120 a 350HP



Immagini e dati inseriti nel presente catalogo non sono impegnativi e possono essere modificati in ogni momento senza obbligo di preavviso. Les images et données techniques contenues dans ce catalogue ne sont pas contractuelles. Nous réservons de droit de modifier à tout moment nos machines et leurs accessoires. Las imágenes y los datos del presente catálogo no son vinculantes y pueden ser modificados en cada momento sin obligación sin previo aviso.

H02211 - DEPLIANT "Mega craker KX"
IT-FR-E 13/04/2012



Via Torri di Confine, 6
36053 Gambellara (VI) Italy
Tel. +39 0444646100
Fax: +39 0444646199
www.alpego.com
info@alpego.com