



# TC-500

*Warp circular knitting machine for the production of elastic tubular nets for meat applications*  
*Machine à crochet circulaire à chaîne pour la production de maille élastique tubulaire pour charcuterie*  
*Máquina circular de urdido para la producción de malla tubular elástica para embutidos*



Circular knitting machine for the production of elastic tubular nets for food and meat industry.

#### TECHNICAL SPECIFICATIONS

- Different mesh dimensions from one cylinder.
- Rubber feeding system outside machine.
- Width of netting: from 60 up to 110 mm.
- Interchangeable cylinders.
- Available diameters of cylinders.
- Complete thread guide and cylinder.
- Elastic spiral weft (covered rubber).
- Possibility to work from all kind of yarns, also covered rubber.
- Electronic stop motion in case of yarn breakage.
- Electronic stop motion in case of needle breakage.
- Pre-selection digital meter counter.
- Electronic frequency speed variator.
- Density regulation system.
- Elasticity regulation system.
- Positive feeding device for weft threads (covered rubber).
- Individual tension devices for each warp yarn.
- Final product collected in rolls.
- Creel of 50 ends. Pitch of 300/350 mm.
- Emergency stop of the machine.
- Security and protection system under EC regulation.

#### OPTIONAL EQUIPMENTS

- Different creels and pitch are available in function of samples to produce.
- Additional cylinder and thread guide sets are available.
- Double weft feeding.

Machine à crochet circulaire pour la production de maille élastique tubulaire pour l'industrie d'alimentation à charcuterie.

#### DONNÉES TECHNIQUES

- Différentes dimensions de maille à partir d'un cylindre.
- Système d'alimentation de la gomme guipée extérieur à la machine.
- Largeur du tissu: de 60 mm jusqu'à 110 mm.
- Cylindres interchangeables.
- Diamètres de cylindres disponibles.
- Cylindre et guide fils complets.
- Spirale élastique en la trame (gomme guipée).
- Apte pour tout type de fil, aussi de la gomme guipée.
- Arrêts électroniques pour casses des fils.
- Arrêts électroniques pour casses d'aiguilles.
- Compteur digitale de mètres avec présélection.
- Variateur électronique de vitesse.
- Système de régulation de la densité.
- Système de régulation de l'élasticité.
- Dispositif d'alimentation positive pour fils de trame (gomme guipée).
- Dispositifs individuels de tension pour chaque fil de chaîne.
- Sortie du produit en rouleau.
- Contre de 50 fils.  
Ecartement 300/350 mm.
- Arrêt général de sécurité.
- Système de sécurité et protection selon normative CE.

#### ÉQUIPEMENTS OPTIONNELS

- Toute sorte de cantres et écartements disponibles selon échantillon à produire.
- Jeu de cylindre et guide fils additionnels disponibles.
- Double alimentation de trame.

Máquina circular de tejido de punto para la producción de malla tubular elástica para la industria de alimentación y productos cárnicos.

#### CARACTERÍSTICAS TÉCNICAS

- Diferentes dimensiones de malla desde un solo cilindro.
- Alimentación de elástico recubierto desde el exterior de la máquina.
- Ancho de tejido: desde 60 mm hasta 110 mm.
- Cilindros intercambiables.
- Diámetros de cilindros disponibles.
- Un cilindro y guía hilos completo.
- Espiral elástica en la trama (goma recubierta).
- Posibilidad de utilización de todo tipo de hilados, así como goma recubierta.
- Paros electrónicos por roturas de hilos.
- Paros electrónicos por roturas de agujas.
- Contador digital de metros a preselección.
- Variador electrónico de velocidad.
- Sistema de regulación de densidad.
- Sistema de regulación de elasticidad.
- Alimentador positivo para trama (goma recubierta).
- Dispositivos individuales de tensión por cada hilo de urdimbre.
- Recogida del producto en rollos.
- Fileta de 50 hilos.  
Ecartamiento 300/350 mm.
- Paro general de seguridad.
- Sistema de seguridad y protección bajo normativa CE.

#### DISPOSITIVOS OPCIONALES

- Varias filetas y ecartamientos disponibles según muestras a fabricar.
- Cilindros y juego de guía-hilos disponibles.
- Doble alimentación de trama.

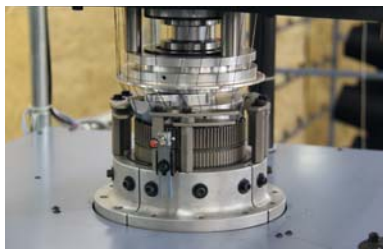

	TC-500
<b>A/C motor</b> <b>Moteur A/C</b> <b>Motor A/C</b>	<b>1.5 HP 220/380 V</b> <b>50/60 Hz. 3 Ph.</b>
<b>Net Weight</b> <b>Poids net</b> <b>Peso neto</b>	<b>560 kgs.</b>
<b>Gross weight</b> <b>Poids brut</b> <b>Peso bruto</b>	<b>680 kgs.</b>
<b>Packing dimensions (mm.)</b> <b>Dimensions d'emballage (mm.)</b> <b>Dimensiones embalaje (mm.)</b>	<b>1200 x 1000 x 2250</b>
<b>Installed machine dimensions (mm.) without creel</b> <b>Dimensions machine installée (mm.) sans cantre</b> <b>Dimensiones máquina instalada (mm.) sin fileta</b>	<b>1000 x 1610 x 2100</b>

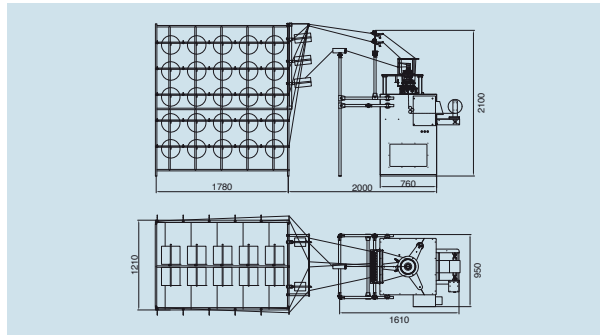

Copyright By Rius. This brochure contains photos and technical data for information only, without contractual engagement. Rius reserves the right to introduce any modifications in the design and/or equipment.  
Copyright By Rius. Les photos et données contenues dans ce catalogue, seront considérées à titre indicatif et ne représentent pas une obligation contractuelle. Rius se réserve le droit d'introduire modifications au dessin ou équipement.  
Copyright By Rius. Las imágenes y datos contenidos en este catálogo, serán contemplados a título indicativo y no revisten obligación contractual. Rius se reserva el derecho a introducir modificaciones de diseño y/o equipamiento.



CONSTRUCCIONES METALÚRGICAS ESPECIALES, S.A.

Ctra. Manresa-Solsona, km. 4'2 • Polígon Industrial "Pla dels Vinyats" • E-08250 Sant Joan De Vilatorrada (BARCELONA)  
Tel.: 34 - 938 76 44 22\* • Fax: 34 - 938 76 41 49 • E-mail: vrc@rius-comatex.com • www.rius-comatex.com