



TC-300-TA-2 MULTI

Circular knitting machine for the production of packing tubular nets

Machine à crochet circulaire pour la production d'emballages tricotés tubulaires

Máquina de crochet circular para la producción de mallas tubulares para envases



Complete line for the production of tubular netting to be used for fruit and vegetables packing, with direct feeding from polyethylene film of high density. PE-film roll which is situated behind the machine has an special system (patented) for cutting and stretching to produce yarns which, before knitting, are lubricated and positively fed. Number of heads: Two heads working simultaneously giving two exits of final product.

TECHNICAL SPECIFICATIONS

- Possibility to produce diamond mesh, crossed mesh, bee nest mesh and others.
- Interchangeable cylinders from 12 up to 252 needles.
- Complete thread guide and cylinder (2).
- Possibility to work from all kind of yarns (from creel –see options–).
- Electronic stop motion in case of yarn breakage.
- Electronic frequency speed variator.
- Density regulation system (between 0.839 and 3,860 meshes per centimeter).
- Positive feeding device.
- Digital meter counter with preselection.
- Waxing for the lubrication of yarn.
- Take off of the product into rolls or hanks (optional) two units.
- Emergency stop.
- Lamp signaling machine stop.
- Modulate system to feed the machine from polyethylene film.
- Security general stop.
- Security and protection system under EC regulation.

OPTIONAL EQUIPMENTS

- Different creels and pitch are available in function of samples to produce.
- Different cylinders and thread guide sets are available.
- Product take off in hanks.
- Product take off into bobbins by means of automatic bobbin device.

Ligne complète pour la production de maille tubulaire pour l'emballage de fruits et de légumes, avec une alimentation directe de film de polyéthylène d'haute densité.

Le rouleau de film est placé derrière la machine, qui comprend, un système de coupe et étirage (breveté), et qui permet d'obtenir les différents fils, lesquels avant tricotage sont ensimés et alimentés positivement.

Nombre de têtes: Deux cylindres qui travaillent simultanément et qui nous donne deux sorties de produit finale.

DONNÉES TECHNIQUES

- Possibilité de produire maille en forme de losange, maille croisée, nid d'abeille et autres.
- Cylindres interchangeables de 12 à 252 aiguilles.
- Cylindre et guide fils complets (2).
- Apte pour tout type de fil (avec cancre –voir options–).
- Arrêts électroniques pour casses des fils.
- Variateur électronique de vitesse.
- Système de régulation de la densité (entre 0,839 et 3.860 mailles/cm.).
- Dispositif d'alimentation positif.
- Compteur digital de mètres avec pré-sélection.
- Parafinateur liquide pour la lubrification des fils.
- Sortie du produit en rouleau ou écheveaux (optionnel) deux unités.
- Arrêt d'urgence.
- Lampe indicatrice d'arrêt.
- Système modulaire pour alimenter la machine à partir de film en polyéthylène.
- Arrêt général de sécurité.
- Système de sécurité et protection selon normative CE.

ÉQUIPEMENTS OPTIONNELS

- Toute sorte de cantres et écartements disponibles selon échantillon à produire.
- Jeu de cylindre et guide fils additionnels disponibles.
- Sortie du filet pour la formation d'écheveaux.
- Sortie du filet en bobines avec système de bobinage automatique.

Línea completa para la producción de malla tubular para el embalaje de frutas y vegetales, con alimentación directa desde film de polietileno de alta densidad.

El film se presenta en rollo situado en la parte posterior de la máquina, pasando por un sistema especial (patentado) de corte y estirado, para la posterior formación de los hilos, los cuales antes de ser tejidos, son lubricados y alimentados positivamente.

Número de cabezales: 2 cilindros trabajando simultáneamente ofreciendo dos salidas de producto final.

CARACTERÍSTICAS TÉCNICAS

- Posibilidad de realizar malla tipo rombo, malla cruzada, nido de abeja y otros.
- Cilindros intercambiables desde 12 hasta 252 agujas.
- Un cilindro y guía hilos completo (2).
- Posibilidad de utilización de todo tipo de hilados (desde fileta –ver opciones–).
- Paros electrónicos por roturas de hilos.
- Variador electrónico de velocidad.
- Sistema de regulación de densidad (entre 0,839 y 3.860 mallas/cm.).
- Alimentador positivo para hilos.
- Contador digital de metros a preselección.
- Parafinador líquido para lubricación del hilo.
- Salida del tejido en rollo o en madejas (opcional) dos unidades.
- Paro de emergencia.
- Lámpara indicadora de paro.
- Sistema modular para alimentar la máquina desde film de polietileno.
- Paro general de seguridad.
- Sistema de seguridad y protección bajo normativa CE.

DISPOSITIVOS OPCIONALES

- Varias filetas y ecartamientos disponibles según muestras a fabricar.
- Cilindros y juego de guía-hilos disponibles.
- Recogida del producto en madejas.
- Recogida del producto en bobinas, mediante sistema bobinador automático.

TC-300-TA-2 MULTI	
A/C main motor Moteur principal A/C Motor A/C principal	2,2 HP 220/380 V 50/60 Hz. 3 Ph.
PE film unit motor Moteur système modulaire Motor sistema modular	0,79 HP (0,58 kW)
Take off motor in hanks collecting Moteur du dispositif à plier Motor plegador en madejas	0,24 HP (0,18 kW)
Net Weight Poids net Peso neto	1290 kgs.
Gross weight Poids brut Peso bruto	1490 kgs.
Packing dimensions (mm.) Dimensions d'emballage (mm.) Dimensiones embalaje (mm.)	2160 x 1460 x 2300
Installed machine dimensions (mm.) with modulate unit Dimensions machine installée (mm.) avec système modulaire Dimensiones máquina instalada (mm.) con sistema modular	2000 x 3150 x 2000

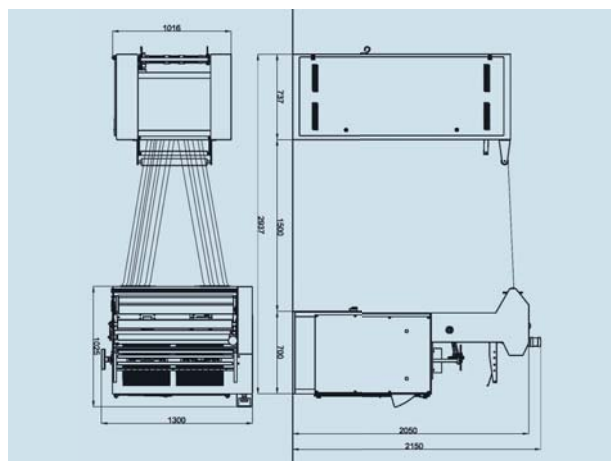

Copyright By Rius. This brochure contains photos and technical data for information only, without contractual engagement. Rius reserves the right to introduce any modifications in the design and/or equipment.
Copyright By Rius. Les photos et données contenues dans ce catalogue, seront considérées à titre indicatif et ne représentent pas une obligation contractuelle. Rius se réserve le droit d'introduire modifications au dessin ou équipement.
Copyright By Rius. Las imágenes y datos contenidos en este catálogo, serán contemplados a título indicativo y no revisten obligación contractual. Rius se reserva el derecho a introducir modificaciones de diseño y/o equipamiento.



CONSTRUCCIONES METALÚRGICAS ESPECIALES, S.A.

Ctra. Manresa-Solsona, km. 4'2 • Polígono Industrial "Pla dels Vinyats" • E-08250 Sant Joan De Vilatorrada (BARCELONA)
Tel.: 34 - 938 76 44 22* • Fax: 34 - 938 76 41 49 • E-mail: vrc@rius-comatex.com • www.rius-comatex.com