



Diana

High speed crochet knitting machine for narrow tapes
Machine à crochet d'haute vitesse pour rubanerie
Máquina de crochet de alta velocidad para cintería



Crochet knitting machine for the production of elastic and rigid tapes.

TECHNICAL SPECIFICATIONS

- Working width: 400/600/800 mm.
- Gauge: according customer sample.
- Mechanical control system of the pattern bars.
- Possibility to work from all kind of yarns.
- 3 pattern bars.
- Heddle bar for elastic threads.
- Weft device on two pattern bars with max. working width up to 60 mm. (other, available under request).
- Reed for weft yarns.
- Gradually start working by means of electronic frequency variator.
- Electronic frequency speed variator.
- Density regulation system.
- Automatic tensioner for warp threads.
- Lamp signaling machine stop.
- Antivibration adjustable feet.
- Electronic stop motion in case of yarn breakage or short on cones on all weft, warp and rubber threads.
- Automatic stop motion for incorrect product winding onto the rollers.
- General stop of machine.
- Security general stop.
- Security and protection system under EC regulation.

OPTIONAL EQUIPMENTS

- Different creels and pitch are available in function of samples to produce.
- Different types of take off are available:
- Beam carrier supports for warp and weft threads.
- Special wefting device.

Machine à crochet pour la fabrication de bandes rigides et élastiques.

DONNÉES TECHNIQUES

- La largeur du travail: 400/600/800 mm.
- Jauge: selon échantillon du client.
- Système mécanique qui permet le contrôle total des barres à dessin.
- Apte pour tout type de fil.
- 3 barres à dessin.
- Barre-Passettes pour fils élastiques.
- Dispositif trameur sur deux barres à dessin avec une largeur de travail jusqu'à 60 mm. (autres, sur commande).
- Peigne d'entrée pour les fils de trame.
- Démarrage de travail progressif par moyen de variateur électronique.
- Variateur électronique de vitesse.
- Système de régulation de la densité.
- Tendeur automatique pour les fils de chaîne.
- Lampe indicatrice d'arrêt.
- Pieds anti-vibration réglables.
- Dispositif d'arrêt électronique en cas de casse ou fin de fil de chaîne, trame ou gomme.
- Dispositif d'arrêt automatique pour enroulement incorrect du produit.
- Arrêt générale de machine.
- Arrêt générale de sécurité.
- Système de sécurité et protection selon normative CE.

ÉQUIPEMENTS OPTIONNELS

- Toute sorte de cantres et écartements disponibles selon échantillon à produire.
- Plusieurs sorties du produit disponibles:
- Support pour ensouples de fils de trame ou de chaîne.
- Dispositif trameur spéciale.

Máquina de crochet para la producción de cintas elásticas y rígidas.

CARACTERÍSTICAS TÉCNICAS

- Ancho de trabajo: 600/800 mm.
- Galga: según muestra del cliente.
- Sistema de selección mecánica de dibujos.
- Posibilidad de utilización de todo tipo de hilados.
- 3 barras de dibujo.
- Barra de plomos para hilos elásticos.
- Dispositivo tramador en dos barras de dibujo, con recorrido útil máximo hasta 60 mm. (otras medidas bajo pedido).
- Peine de entrada para hilos de trama.
- Inicio de trabajo de forma gradual mediante variador electrónico de frecuencia.
- Variador electrónico de velocidad.
- Sistema de regulación de densidad.
- Tensor automático de los hilos de urdimbre.
- Lámpara indicadora de paro.
- Pies antivibrantes regulables.
- Paro electrónico por rotura o falta de hilos de trama, urdimbre e hilos de goma.
- Dispositivo de paro automático, en caso de producto mal enrollado.
- Paro general de la máquina.
- Paro general de seguridad.
- Sistema de seguridad y protección bajo normativa CE.

DISPOSITIVOS OPCIONALES

- Varias filetas y ecartamientos disponibles según muestras a fabricar.
- Varios modelos de salidas del producto disponibles:
- Soportes para plegadores de trama y urdimbre.
- Dispositivo tramador especial.

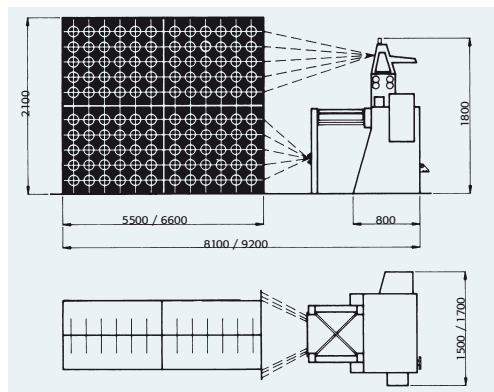

Copyright By Rius. This brochure contains photos and technical data for information only, without contractual engagement. Rius reserves the right to introduce any modifications in the design and/or equipment.
Copyright By Rius. Les photos et données contenues dans ce catalogue, seront considérées à titre indicatif et ne représentent pas une obligation contractuelle. Rius se réserve le droit d'introduire modifications au dessin ou équipement.
Copyright By Rius. Las imágenes y datos contenidos en este catálogo, serán contemplados a título indicativo y no revisten obligación contractual. Rius se reserva el derecho a introducir modificaciones de diseño y/o equipamiento.



CONSTRUCCIONES METALÚRGICAS ESPECIALES, S.A.

Ctra. Manresa-Solsona, km. 4'2 • Polígon Industrial "Pla dels Vinyats" • E-08250 Sant Joan De Vilatorrada (BARCELONA)
Tel.: 34 - 938 76 44 22* • Fax: 34 - 938 76 41 49 • E-mail: vrc@rius-comatex.com • www.rius-comatex.com