

Datos técnicos

Xpert 40

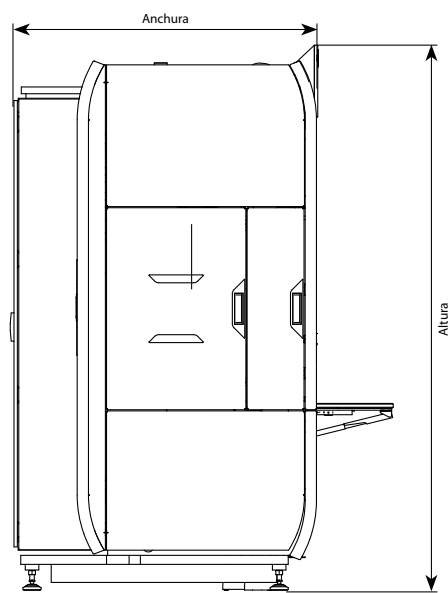
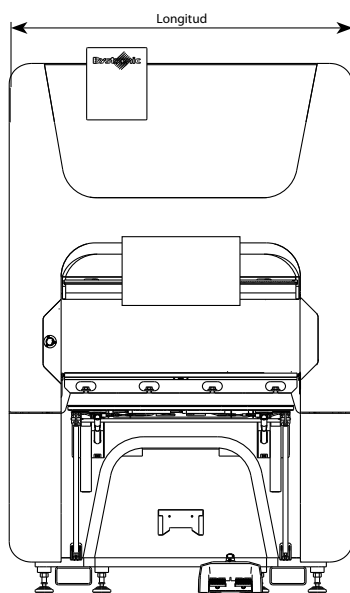

Tipos	Longitud de plegado	Longitud	Anchura	Altura
Xpert 40	1030	1520	1362	2415

medidas en mm

Tipos	Xpert 40
Fuerza de plegado	40 t
Longitud de plegado	1030 mm
Recorrido	200 mm
Apertura	515 mm
Distancia entre montantes	1060 mm
Anchura de mesa	60 mm
Sistemas de tope trasero	3 y 6 ejes
Recorrido de tope trasero máx. en x	550 mm
Recorrido eje x	300 mm
Velocidad eje x*	1500 mm/s
Recorrido eje r	100 mm
Velocidad eje r*	500 mm/s
Recorrido eje z	955 mm
Velocidad eje z*	2000 mm/s
Velocidad eje z (6 ejes)*	2000 mm/s
Marcha rápida y máx.*	300 mm/s
Marcha de trabajo y máx.*	25 mm/s
Velocidad de trabajo y para el funcionamiento con robot*	25 mm
Velocidad retorno y máx.*	300 mm/s
Precisión de posicionamiento y	0.01 mm
Bombeo	hidráulico
Sujeción hidráulica de herramienta	opcional
Potencia motor principal	7.5 kW
Capacidad depósito de aceite	100 l
Peso	4 t
Manejo	ByVision Bending
Dispositivo de seguridad	Fast Bend, con regulación manual de altura

* hasta

Reservado el derecho a modificaciones de cota, de construcción y de equipamiento. Certificación ISO 9001

Bystronic Best choice.

Corte por láser | Plegado | Corte por chorro de agua
bystronic.com