



coalza
MAQUINARIA DE ENVASE



ENVASADORA RS300-DV5



La máquina envasadora vertical Coalza de la serie RS modelo DV, está especialmente diseñada para la dosificación y envasado de productos granulados.

La serie RS se caracteriza por su robustez y fiabilidad, así como por su sencillez en el manejo y configuración de la máquina a través de su pantalla táctil.

Además de estas características, incorpora un servomotor que acciona la soldadura horizontal, lo que le da una mayor flexibilidad y velocidad en la producción.

La máquina puede ir acompañada por una serie de complementos tales como: cinta extractora, elevador para alimentar a la envasadora, mesa vibradora-botadora, codificador de termoimpresión o transferencia térmica para imprimir fechas, lotes o códigos de barras, etc.

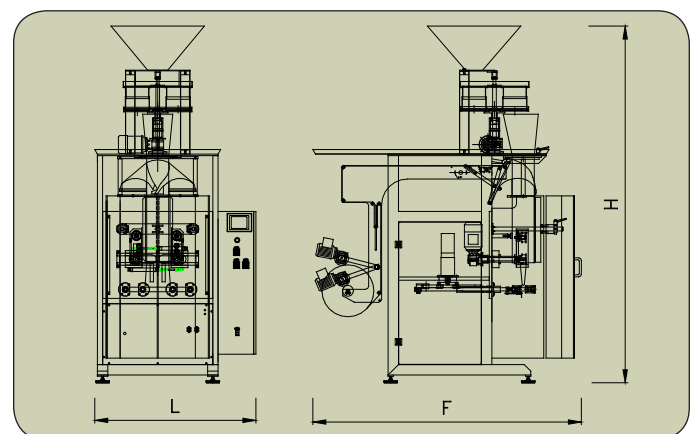
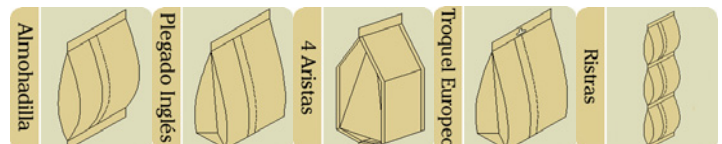

Características técnicas:	RS-300 DV5
Dimensiones (LxFxH):	1242x2070x2748
Ancho máx. Bolsa:	300
Conexión a Red:	380 V (3 Fases + N + TT)
Consumo*:	13 A
Potencia*:	3,4 Kw
Consumo Aire*:	15 L/min

* Estos datos pueden variar dependiendo de los accesorios que incorpore la máquina.
Dimensiones en milímetros.