



**coalza**  
MAQUINARIA DE ENVASE



## ENVASADORA RS120-DV1



La máquina envasadora vertical Coalza de la serie RS modelo DV, está especialmente diseñada para la dosificación y envasado de productos granulados.

Esta máquina incorpora en un mismo chasis dos envasadoras volumétricas, consiguiendo así doblar la producción en un mínimo espacio. Las envasadoras están comunicadas entre sí, aunque funcionan de forma totalmente independiente.

La serie RS se caracteriza por su robustez y fiabilidad, así como por su sencillez en el manejo y configuración de la máquina a través de su pantalla táctil.

Además de estas características, incorpora un servomotor que acciona la soldadura horizontal, lo que le da una mayor flexibilidad y velocidad en la producción.

La máquina puede ir acompañada por una serie de complementos tales como: cinta extractora, elevador para alimentar a la envasadora, mesa vibradora-botadora, codificador de termoimpresión o transferencia térmica para imprimir fechas, lotes o códigos de barras, etc.

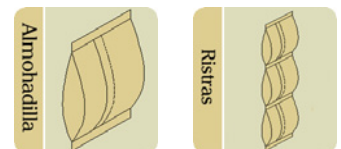

<b>Características técnicas:</b>	<b>RS-120 DV1</b>
<b>Dimensiones (LxFxH):</b>	1467x1935x2350
<b>Ancho máx. Bolsa:</b>	120
<b>Conexión a Red:</b>	380 V (3 Fases + N + TT)
<b>Consumo*:</b>	28 A
<b>Potencia*:</b>	7,2 Kw
<b>Consumo Aire*:</b>	30 L/min

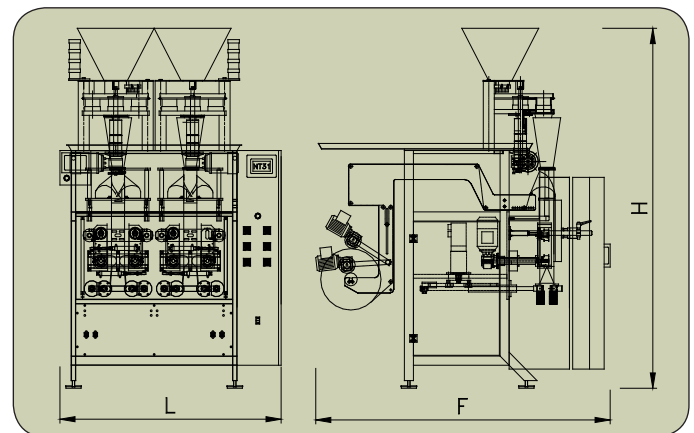

\* Estos datos pueden variar dependiendo de los accesorios que incorpore la máquina.  
Dimensiones en milímetros.