

GRS

GRANULADORES PARA RECUPERO DE MAZAROTAS



FINALIDAD:

Trituración y recuero de mazarotas a pié de maquina

TECNOLOGIA:

cucillos rotativos

APLICACIONES:

prensas de inyección, extrusores y sopladoras

TIPOLOGIA DI MATERIALI TRATTATI:

mazarotas y pequeños produco acabados



Se denaro in giro ce n'è sempre meno, ed è raro, per spenderlo ci vogliono motivi migliori.



GRS

GRANULADORES PARA RECUPERO DE MAZAROTAS



KEY-POINTS

	GRS 152	GRS 202	GRS 302	GRS 402
<i>Rotores con alta capacidad de corte gracias a las cuchillas realizados en acero temeperado</i> <i>Rotori con taglio ad alta efficienza grazie alle lame realizzate in acciaio temprato.</i>	S	S	S	S
<i>Sponda de aspiración</i> integrada a la caja de colección material triturado	S	S	S	S
<i>Cuchilla reversibles</i> con doble corte, proyectadas para ser afiladas mas veces en el tiempo.	S	S	S	S
<i>Configuración para nastro o robot</i>	S	S	S	S
<i>Extracción</i> del material triturado a travez de ciclón o husillo.	O	O	O	O
<i>Insonorización</i>	O	O	O	O
<i>Maxima flexibilidad:</i> soluciones con caja de colección con sobretamaño y soluciones con tolva rebajada.	O	O	O	O
 "Energy is <i>more</i> than a cost":Aproches etico a la energia por el ahorro de los costos y el respeto del medioambiente.	S	S	S	S

GRS

GRANULADORES PARA RECUPERO DE MAZAROTAS

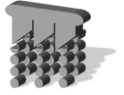

EJEMPLOS DE APLICACIONES

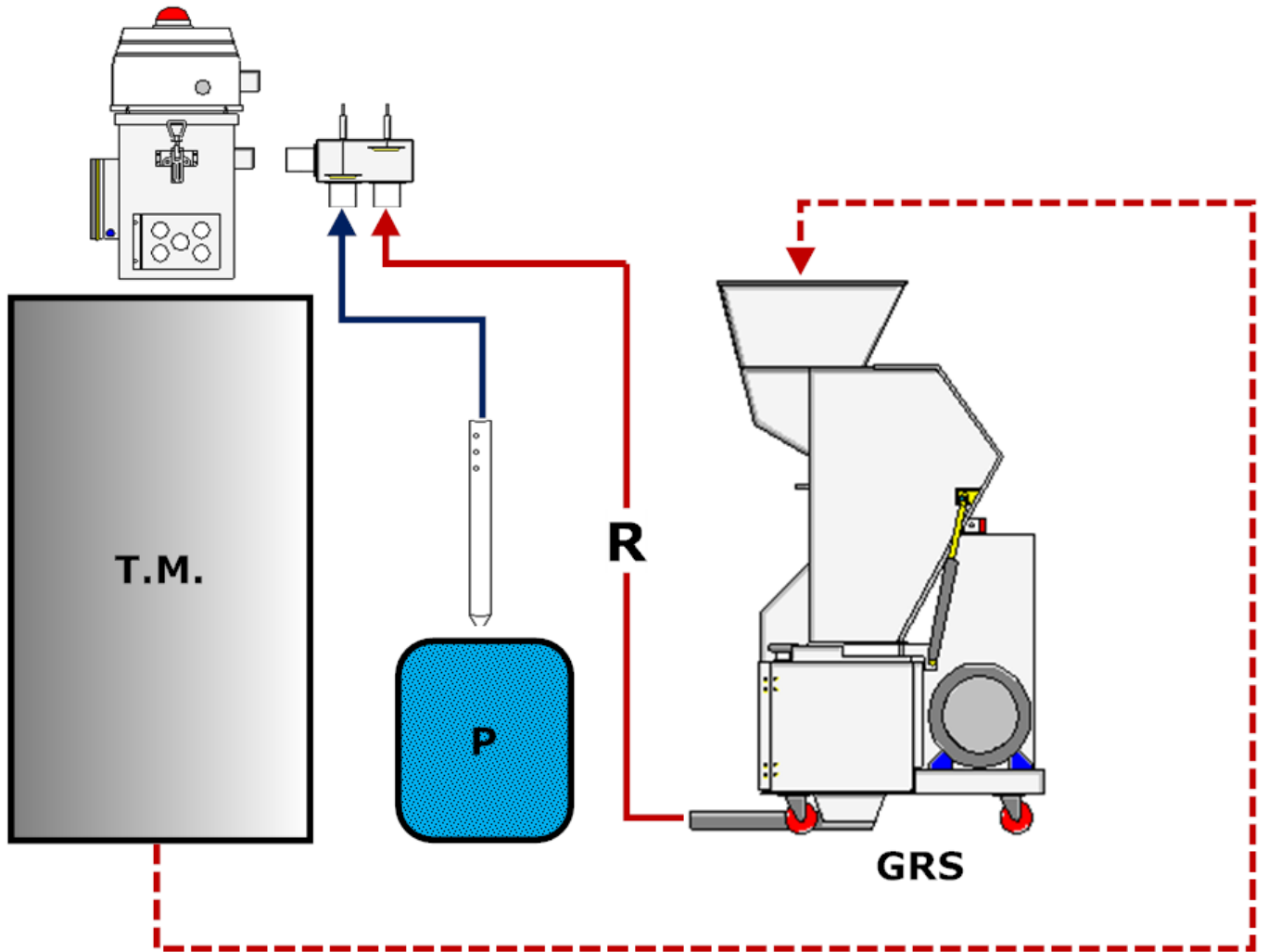

GRS - Instalación a pie de maquina con sistema de alimentación con valvula proporcional(virgen y triturado)

GRS

GRANULADORES PARA RECUPERO DE MAZAROTAS



DATOS TECNICOS

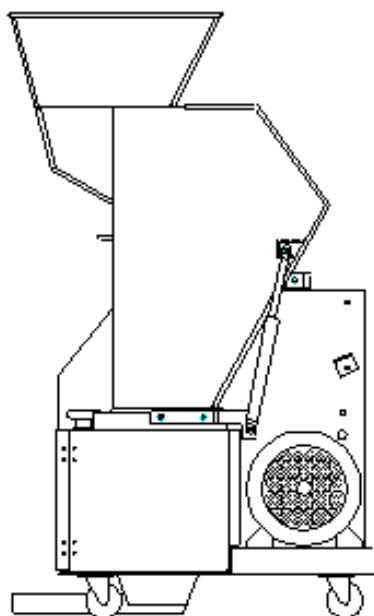

	Mod.	GRS 102	GRS 202	GRS 302	GRS 402
Tensione de alimentación	V - Hz	380 V - 50/60 Hz			
Boca de alimentación	mm	140 x 180	200 x 180	280 x 180	397 x 180
Potencia motor	kW	1,5 - 2,2	2,2 - 3	3 - 4	3 - 4
Cuchillas rotativas	Nr	6	9	12	18
Cuchillas fijas	Nr	1	1 - 2	1 - 2	2
Diametro rotor	mm	150	150	150	150
Numero revoluciones rotor	RPM	230	230	230 - 270	230 - 270
Agujero rejilla	mm	4 - 6	4 - 6	4 - 6 - 8	4 - 6 - 8
Peso	Kg	165	180	195	215

SB Plastics Machinery Srl

Via Del Lavoro, 11 - 35010 Vigodarzere (PD) - ITALY

Tel.: 049/8843047 - Fax: 049/8843604 - Web: www.sbplastics.it -www.sb-ird.com

A350

