



ABAD MAQUINARIA INDUSTRIAL S.L.

Atadora MLA-75



↑
Plataforma para caja de
recogida de producto

La atadora MLA-75 está diseñada para optimizar, automáticamente, pequeñas y medianas producciones, de todo tipo de producto embutido y ahorizado.

Su diseño compacto facilita el uso en espacios reducidos.

El programador electrónico de atado es de fácil manejo, incluso para los no iniciados, gracias a la pantalla de diálogo digital.

Equipo con grandes prestaciones y de bajo mantenimiento.

Sistema de trabajo ERGONÓMICO de acuerdo al sistema de prevención para la seguridad y la salud del trabajador.

- Diámetro máximo real de embutido Ø45.
- Construcción en acero inoxidable y materiales aptos para el uso alimentario.
- Limpieza fácil.
- Gran versatilidad de producto a atar: chorizo, salchicha, morcilla, etc...
- Gran versatilidad de tripa a atar: tripa natural, colágeno o fibran, etc...
- Funcionamiento eléctrico, no precisa aire.
- Diseño compacto.
- Regulación de velocidad por programador.
- Voltaje de 220Volts, monofásico.

Atadora MLA-75

Dimensiones

Longitud (L):	605mm.
Altura (H):	1162mm.
Ancho (A):	410mm.
Ancho hasta cintas (B):	592mm.
Ancho hasta bandeja (C):	783mm.

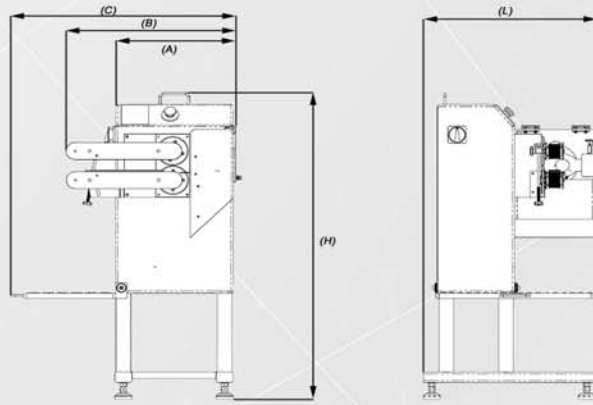

Datos técnicos

Potencia liador:	0.5 Cv (0.33Kw)
Potencia estirador:	1 Cv (0.67 Kw)
Velocidad atado:	Ajustable de 50 a 120 porciones/min.
Producción Kg:	Según calibre
Vueltas hilo por atado:	4 vueltas (2.5efectivas)
Ajuste tensión Hilo:	Mediante tensor autoajustable

Longitud atado:	15mm a 250mm.
Diam max producto:	Ø45
Cortador de hilo:	Integrado en máquina
Enhebrador:	Incluido con soporte integrado
Transmisión liador:	Motor-reductor y correa dentada
Transmisión estirador:	Motor directo y engranajes
Tensión red standard:	220V Monofásico 50/60Hz

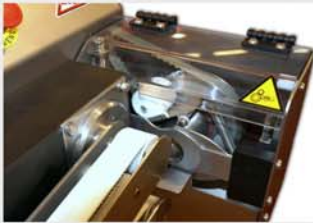

La tapa transparente PETG facilita el trabajo con la máxima seguridad



Programador standard de mercado para todas las funciones.



Altura de la boca de alimentación para sistema de trabajo ergonómico.



Salida automática del producto mediante cintas de caucho alimentario.



Cambio rápido de bobina de hilo.



Uniformidad de porciones.

Opciones

- Bandeja entrada producto.

Ajustes

- Cinta de salida de producto ajustable en presión según diámetro del producto.



Abad Maquinaria Industrial S.L.
C/Roure Gros 31 - 08181 Sentmenat (Barcelona) ESPAÑA
Telf: 93 715 45 13 Fax: 93 715 45 65
laint@laint.net - www.laint.es



ABAD MAQUINARIA INDUSTRIAL S.L.