



ABAD MAQUINARIA INDUSTRIAL S.L.

Atadora Neumática AT-21



La atadora AT-2 es la herramienta indicada cuando se requiere un gran rendimiento y una mínima inversión. Su funcionamiento neumático la hace muy fiable y robusta en cualquier situación, con muy poco mantenimiento.

- *Diámetro máximo real de embutido Ø45.*
- *Construcción totalmente en acero inoxidable.*
- *Limpieza fácil.*
- *Gran versatilidad de producto a atar, tripa natural, sintética, colágeno, fibran, etc.. chorizo, butifarra, morcilla, bola gallega, etc...*
- *Acabado del hilo recto.*
- *Funcionamiento neumático.*
- *Diseño compacto.*
- *Hasta 160 atados por minuto.*

Atadora Neumática AT-2

Dimensiones

LONGITUD (A):	600MM.
ALTURA (C):	1000MM.
ANCHO (B):	750MM.
ANCHO CON BANDEJAS (D):	1460MM.
PESO:	160KG.

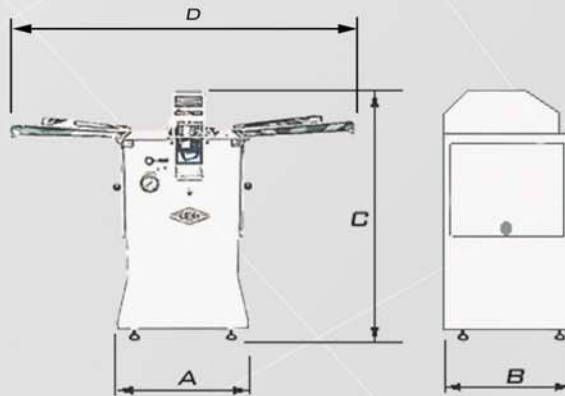

Datos técnicos

CONSUMO:	600LTS / MIN
VELOCIDAD ATADO MAX:	160PORCIONES/MIN.
PRODUCCIÓN:	SEGÚN CALIBRE
LONGITUD ATADO:	15MM A 150MM.
DIAM MAX PRODUCTO:	Ø45
PRESIÓN DE TRABAJO:	6 BAR
INDICADOR DE PRESIÓN NEUMÁTICA:	MANOMETRO DE GLICERINA EN PANEL FRONTAL
SEGURIDAD:	PARO AUTOMÁTICO AL ABRIR TAPA
MANDOS CONTROL:	PULSADORES NEUMÁTICOS MARCHA/PARO
PIES MÁQUINA:	TERMOPLÁSTICO CON SUELA DE GOMA AUTONIVELADORES



Bandeja articulada para ajuste a diferentes alturas de mesa, de serie.



Filtro de autolubricado de purga automática, incluido.



Ajuste de tensión del hilo regulable.



El sistema neumático, está provisto de un calderín de expansion para mantener una presión constante, minimizando las fluctuaciones de la red.

Opciones

- Pedal de accionamiento.

Ajustes

- Distancia porcionado.
- Velocidad general mediante regulador.



Abad Maquinaria Industrial S.L.
C/Roure Gros 31 - 08181 Sentmenat (Barcelona) ESPAÑA
Telf: 93 715 45 13 Fax: 93 715 45 65
info@laint.es - www.laint.es



ABAD MAQUINARIA INDUSTRIAL S.L.